

Grappin MAMMUT



Grappin de tri, démolition et pose de pierres

- Dispositif de support intégré – maintien de la charge pour presque 30 minutes même avec moteur éteint*
- Contre-lame boulonnée de série*
- Corps de base adapté pour le montage d'autres coquilles
- Rotation hydraulique continue 360°
- Construction en acier à haute résistance WHD 450

* pas pour Modell 0.5

Données techniques (Sous réserve de modifications)

ATTENTION: Les valeurs hydrauliques suivantes ne doivent pas être utilisées pour le paramétrage de la pelle – veuillez pour cela consulter le manuel!

Modèle	SG 0.5	SG 1.0	SG 2.0	SG 2.3	SG 2.5	SG 3.0	SG 4.5	SG 5.5	SG 6.0
Largeur des coquilles, mm (A)	500	600	600	600	700	800	1000	1100	1200
Hauteur sans platine, mm (B)	810	878	950	950	1100	1185	1560	1560	1480
Ouverture maximale, mm (C)	1150	1340	1800	1800	1930	2100	2276	2276	2400
Hauteur interne fermé, mm (D)	470	559	650	650	660	750	880	880	950
Poids sans platine, kg	270	425	700	820	1065	1565	2100	2350	2700
Force de fermeture, to	2,5	3	4	4	5	6	8	9	10
Données hydrauliques									
Ouvert/fermé, pression max., bar	250	320	320	350	350	350	350	350	350
Ouvert/fermé, quantité d'huile, l/min	15–35	20–40	30–60	30–60	40–80	70–120	90–125	90–125	120–200
Rotation, pression, bar	250	320	320	200	200	200	200	200	200
Rotation, quantité d'huile, l/min	15–20	15–20	15–20	20–25	20–25	20–25	20–25	20–25	20–25
Poids porteur, to	4–8	6–10	10–12	12–16	16–22	20–27	26–34	30–40	38–46

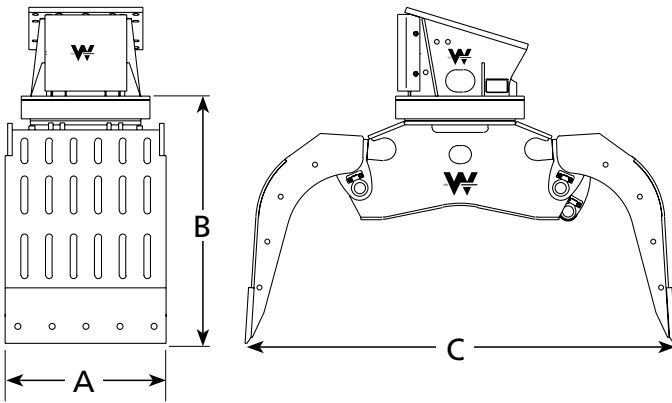

SG 0.5 à 2.0
avec moteur de rotation



SG 2.3 à 6.0
avec couronne tournante

